

# Automatic Shavings Compactor

自動切屑圧縮機「キリコ」

**KIRIKO**

切り屑・切り粉を、  
最大1/40まで  
減容します。

You can reduce the volume  
of shavings and chips  
down to 1/40.



油研工業

# 油圧パワーで、切り屑を圧縮・固形化!

Hydraulic Power compact shavings into Solids!

Automatic Shavings Compactor



## 自動切屑圧縮機

- 回収の搬送工数が大幅に削減できます。
- 切削油が成形品(ブリケット)と分別され、切削油の回収と再利用が図れます。
- 切り屑置き場の省スペース化が図れます。
- ISO14001における環境管理・改善に貢献できます。
- 鉄・アルミ・鋳物・真鍮などの切削屑に最適です。
- 研磨スラッジや集塵屑などの粉末にも対応可能です。

- Significantly facilitating the transportation of collected shavings/chips.
- Separating cutting oil from briquettes to allow recovery and reuse of the oil.
- You can save space for storing shavings.
- Contributing to achieving environmental management/improvement as required by ISO 14001.
- Optimal for iron, aluminum, casting, brass and other shavings and chips.
- Capable of handling powder, including grinding sludge and dust.

### ■ 素材別減容例 Volume reduction of materials

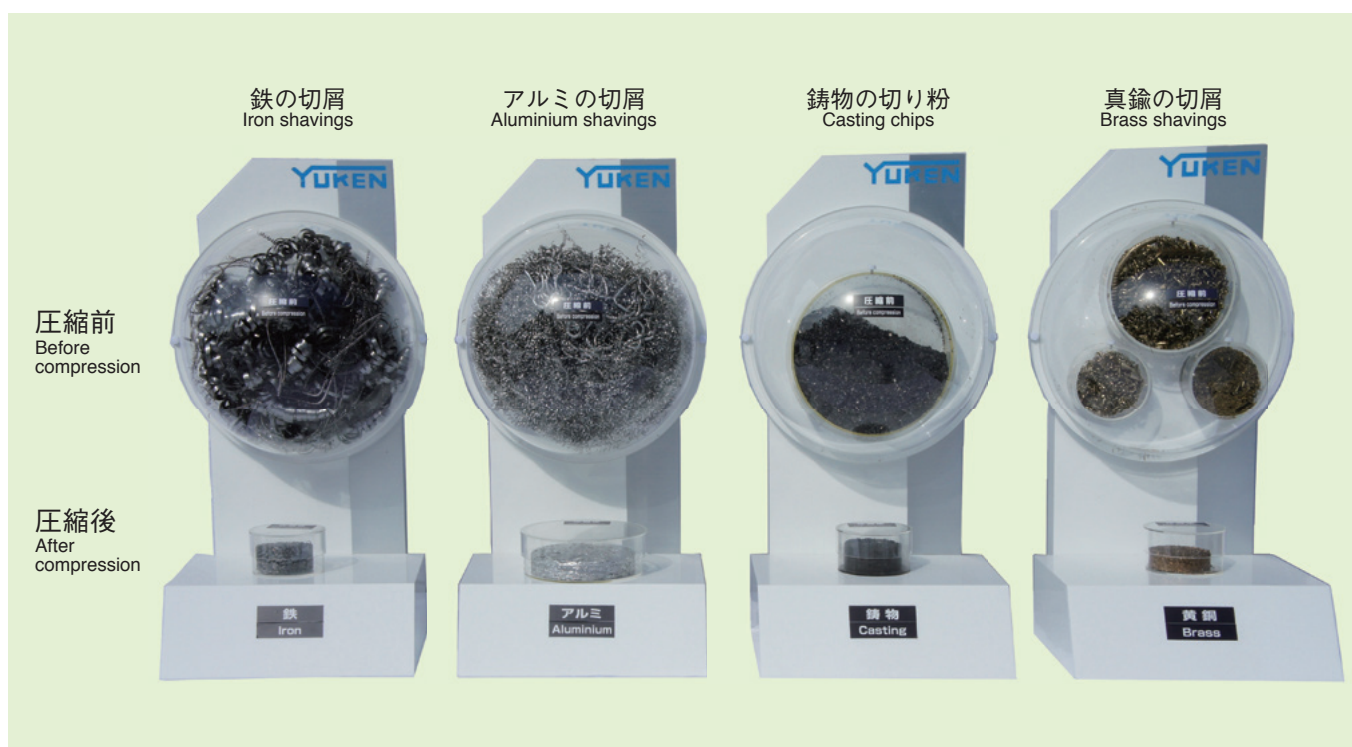

標準縦形機  
Standard Vertical Models

# YK-40V・YK-80V

## YK-40V

切り屑の形状・圧縮面圧に合わせて  
2機種・6タイプを用意しています。

Two models are available,  
differing in compressing pressure  
and shape of shavings.



## YK-80V

切り屑の形状・圧縮面圧に合わせて  
選べる3機種・9タイプが揃っています。

Three models are available,  
differing in compressing pressure  
and shape of shavings.



### ■ 外形寸法図 Dimensioned drawings

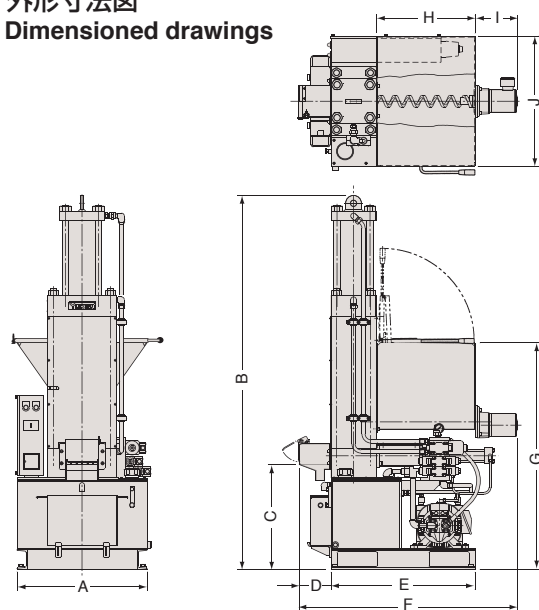

ブリッジ崩し装置 Shaving bridge breaker

- ホッパーの蓋はオプションです、切り屑を手で投入する場合は安全上、蓋付を推奨いたします。
- The lid of the hopper is optional. If you feed shavings in to the machine manually, a lid is recommended for safety.

形式 Model	A	B	C	D	E	F	G	H	I	J	ドライサイクル Dry cycle
YK-40V	650	1895	530	160	720	1092	1132	495	212	650	26
YK-40V-※ B/G						1172					
YK-80V	735	2125	640	10	950	1168	1242	495	212	650	30

### ■ モデル番号の構成 Model No. designation

## YK-40V-3B-※※

シリーズ番号 Series No.  
**YK** : 自動切り屑圧縮機  
Automatic shavings compactor  
シリンダ出力 Cylinder output  
**40** : 390 kN  
**80** : 780 kN  
圧縮方向 Compressing direction  
**V** : 縦形 Vertical

デザイン番号 Design No.  
※最新のデザイン番号は、弊社販売窓口にご確認ください。  
Contact our sales for the latest design numbers.  
無記号 : 標準形 None : Standard Type  
B,G,P 機能非搭載 Without B,G and P functions  
**B** : ブリッジ崩し装置付\*1 B : With shaving bridge breaker \*1  
**G** : 研磨スラッジ対応 G : For Grinding sludges  
圧縮面圧 Compressing Pressure  
**3** : 29 MPa **10** : 98 MPa  
**6** : 59 MPa **20** : 196 MPa

★1.ブリッジ崩し装置:粉状の切り屑は、ホッパー内でブリッジを発生し滞留する傾向にあります。ブリッジ崩し装置はブリッジを防止し、円滑に切り屑を送り込みます。  
★1. Powder type shavings tend to form bridge and stay in the hopper. The bridge breaker prevents forming such bridge and feed shavings smoothly into the next process.

### ■ 仕様 Specifications

項目 Item	形式 Model	YK-40V-3※	YK-40V-10※	YK-80V-6※	YK-80V-10※	YK-80V-20※
成形品寸法 Product dimensions		φ130×65 mm(最大 max.)	φ70×65 mm(最大 max.)	φ130×65 mm(最大 max.)	φ100×65 mm(最大 max.)	φ70×65 mm(最大 max.)
圧縮面圧 Compressing pressure		29 MPa	98 MPa	59 MPa	98 MPa	196 MPa
作動時間 Operating time		約26秒/ドライサイクル(充填時間を除く) About 26s/dry cycle (excluding charging time)		約30秒/ドライサイクル(充填時間を除く) About 30s/dry cycle(excluding charging time)		
主電動機 Main motor		3.7 kW-4P				
充填用電動機 Charging motor		0.1 kW-4P				
電源 Power supply		AC200/220 V(50/60Hz)3 相 3-phase				
概算質量 Approx. mass		700 kg			1200 kg	

# 破碎機搭載形

Models equipped with crusher

# YK-40V-※C/※CR/※CS

## YK-40V-※C/※CR/※CS

カール状の切り屑も破碎機でスムーズに処理します。

The shredder deals with curly shavings easily.



### ■ 外形寸法図

Dimensioned drawings

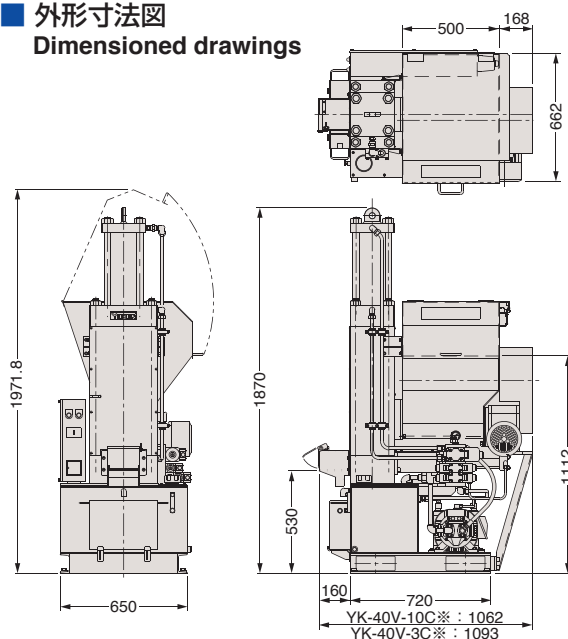

標準形破碎機 Standard type crusher



煽り軸形破碎機 Push-in type crusher

### ■ モデル番号の構成 Model No. designation

## YK-40V-3C-※※

シリーズ番号 Series No.  
**YK** : 自動切り屑圧縮機  
 Automatic shavings compactor  
 シリンダ出力 Cylinder output  
**40** : 390 kN  
 圧縮方向 Compressing direction  
**V** : 縦形 Vertical

デザイン番号 Design No.  
 ※最新のデザイン番号は、弊社販売窓口にご確認ください。  
 Contact our sales for the latest design numbers.  
 破碎機の形式 Type of crusher  
**C** : 標準形破碎機 C : Standard type crusher  
**CR** : 煽り軸形破碎機 \*2 CR : Push-in type crusher \*2  
**CS** : 強押し付け形破碎機 \*3 CS : Strong pushing type crusher \*3  
 圧縮面圧 Compressing Pressure  
**3** : 29 MPa  
**10** : 98 MPa

★2. 煽り軸形：カール状で、ちぎれやすい切り屑には煽り軸形を推奨します。  
 ★2. It is recommended to have push-in type crusher for curled & breakable shavings.  
 ★3. 強押し付け形：肉厚のあるカール状の切り屑には強押し付け形を推奨します。  
 ★3. Strong pushing type : It is recommended to have strong pushing type crusher for thick curled shavings.

### ■ 仕様 Specifications

項目 Item	形式 Model	YK-40V-3C※	YK-40V-10C※
成形品寸法 Product dimensions		φ130×65 mm (最大 max.)	φ70×65 mm (最大 max.)
圧縮面圧 Compressing pressure		29 MPa	98 MPa
作動時間 Operating time		約26秒/ドライサイクル(充填時間を除く) About 26s/dry cycle (excluding charging time)	
主電動機 Main motor		3.7 kW-4P	
充填用電動機 Charging motor		1.5 kW-4P	
電源 Power supply		AC200/220 V (50/60Hz) 3相 3-phase	
概算質量 Approx. mass		850 kg	

# 環境保全とリサイクルに最適です。

Optimal for Environmental Preservation and Recycling .

## ■「キリコ」本体関連の特別仕様オプション装置 Special units related to KIRIKO

- 切屑レベル検知装置 Shavings level detector
- 客先設備準拠 特殊仕様機 Custom options to suit specific customer needs
- 高速仕様(ハイサイクル)機 High cycle type
- 切屑箱反転投入装置 Automatic shavings loader
- 複数連結機 Multiple combination type

※既設レイアウトに合わせた本機の設置、付帯装置についても対応いたします。

We correspond also about installation / incidental equipment of KIRIKO set by the established layout.

## ■ 周辺機器(オプション)との構成例 Example of combination with ancillary equipment(optional)

切り屑の形状・処理量に応じた周辺機器の最適な組み合わせについても対応いたします。

The configuration of peripheral equipment can be optimized according to the shape and amount of shavings/chips.

### ● 構成例1 Example of combination No.1

クラッシャおよびコンベアの組み合わせにより、速やかに切屑を搬送・圧縮いたします。

A combination of a crusher and conveyors ensures the quick transportation and compression of shavings/chips.

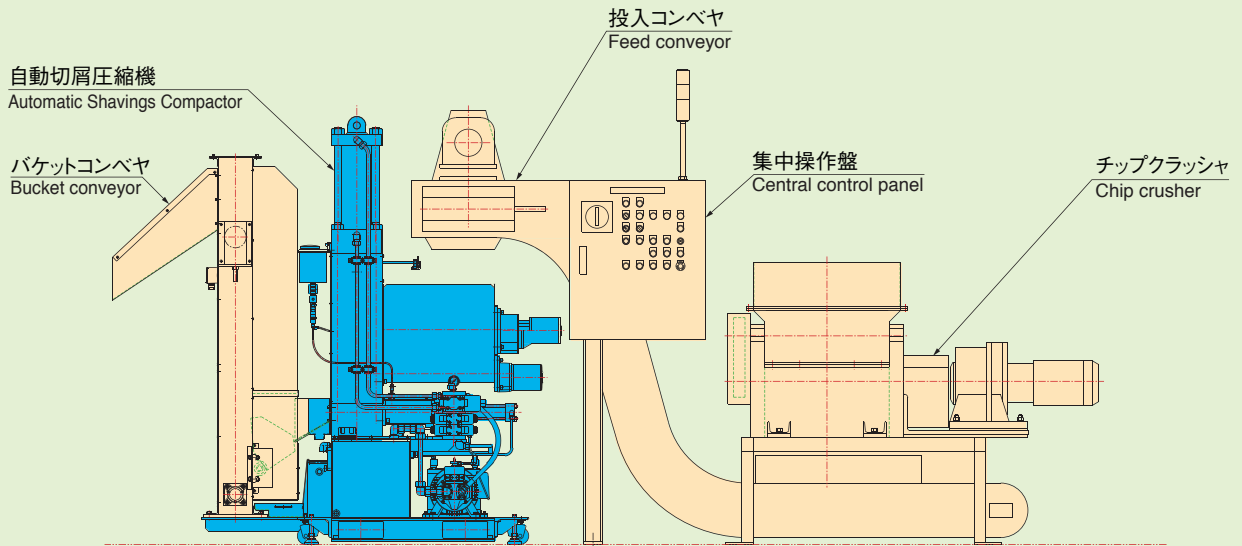

### ● 構成例2 Example of combination No.2

切屑箱反転投入装置により、切屑回収作業の工数を削減いたします。

The addition of an automatic shavings loader simplifies the shaving/chip collection process.

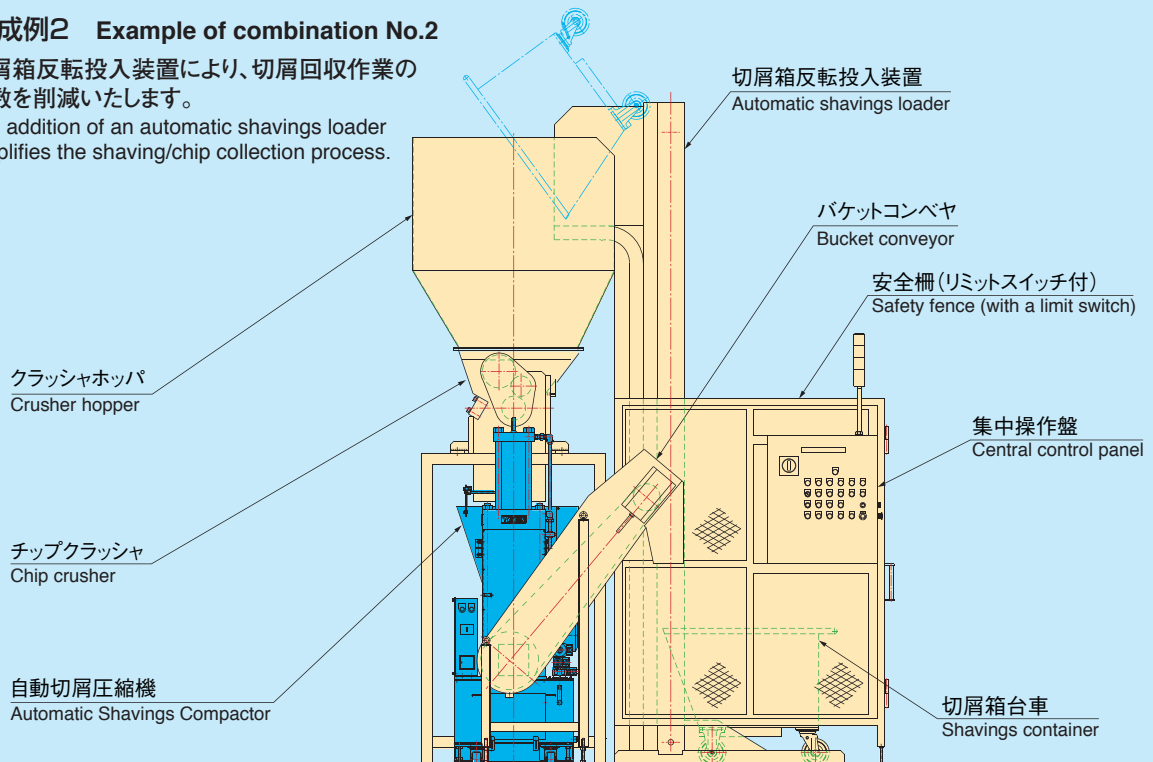

■ 作動工程 Operating processes

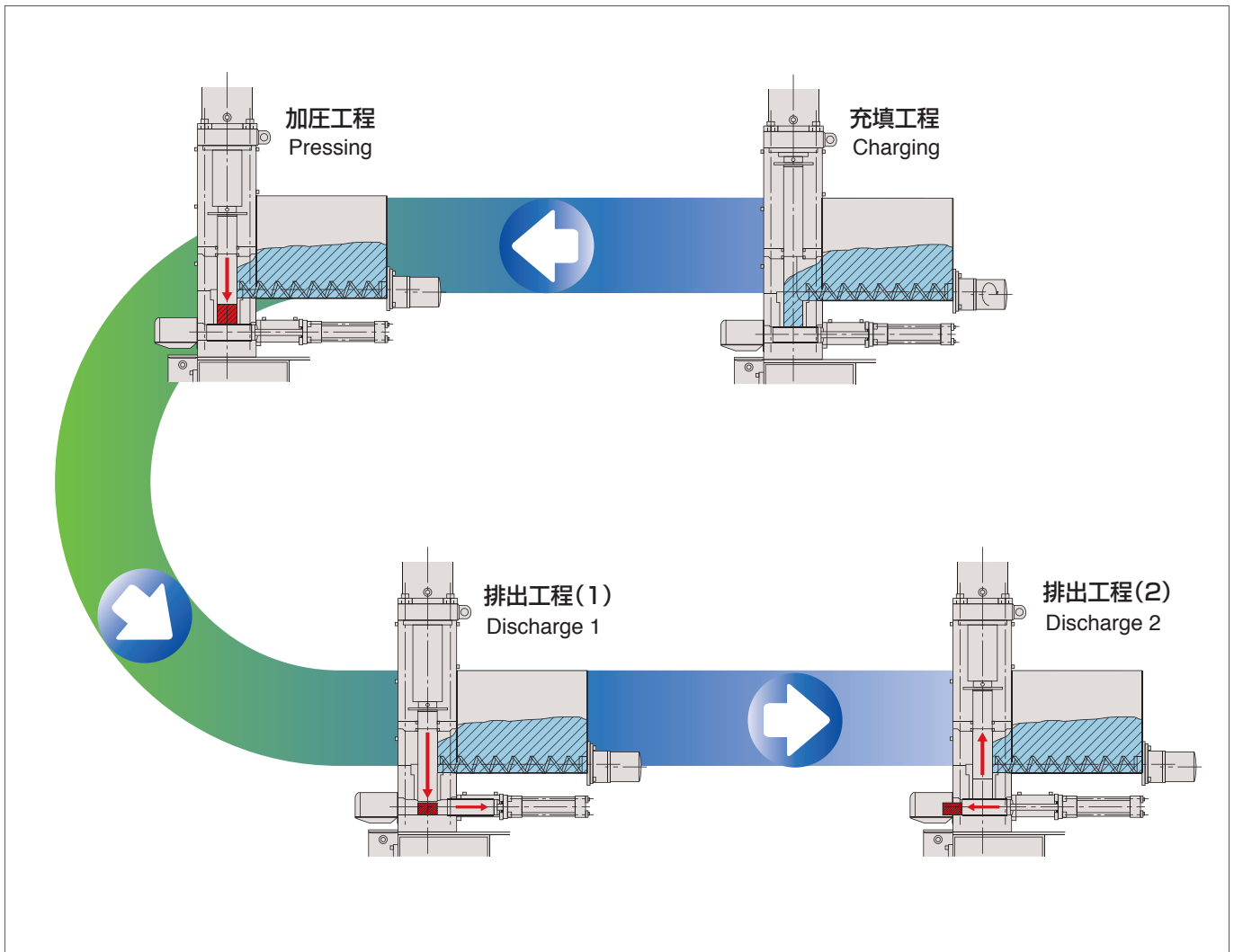

**メンテナンス Maintenance**

納入後のメンテナンスは油研工業(株)環境機械部にご相談ください。 For maintenance after purchase, please ask Yuken Service Co., Ltd.

連絡先：〒252-1113 神奈川県綾瀬市上土棚中4-4-34  
TEL.(0467)68-4010 FAX.(0467)68-4012  
E-mail : bu.kankyo@yuken.co.jp

4-34, Kamitsuchidananka 4-chome, Ayase, Kanagawa Pref.  
252-1113 Japan

●本カタログの内容は改良のため、予告なく変更する場合があります。  
Description in this catalogue may be changed because of improvements.

**油研工業株式会社**

環境機械部

■環境営業課：〒252-1113神奈川県綾瀬市上土棚中4-4-34  
TEL.(0467)68-4010 FAX.(0467)68-4012

■ International Sales Department:  
4-34, kamitsuchidananka 4-chome, Ayase, Kanagawa Pref. 252-1113 JAPAN  
TEL. +81-467-77-3111 FAX. +81-467-77-3115

URL <http://www.yuken.co.jp>



Printed in Japan

140550 (Y)  
090550 (C)  
080550 (C)

自動切屑圧縮機 1996年10月:初版 2008年2月:改訂5版 2014年5月改訂6版  
Automatic shavings compactor Oct.1996 first edition Feb. 2008 revised ed.5 May 2014 revised ed.6

●このカタログについてのお問い合わせは環境営業課宛にお願いします。  
Please address your inquiries regarding this catalogue to the International Sales Department.

■発行所 油研工業株式会社 販売促進部 販売促進課 広報グループ  
〒105-0012 東京都港区芝大門1-4-8浜松町清和ビル  
TEL.(03)3432-2113 FAX.(03)3436-2344  
■印刷所 裏表紙に記号で表示